

SENSiQ[®] Secure Mount SSM und SENSiQ[®] Elastomer Mount SEM Zubehör für Wägezellen Lager

- Wärmeisolationsplatten
- Anschweißplatten
- Maßkompatibel zu den Lagern SSM und SEM
- Wärmeisolationsplatten schützen die Wägezellen und erweitern den Einsatzbereich
- Anschweißplatten vereinfachen die Montage
- Auch als Höhenausgleich einsetzbar

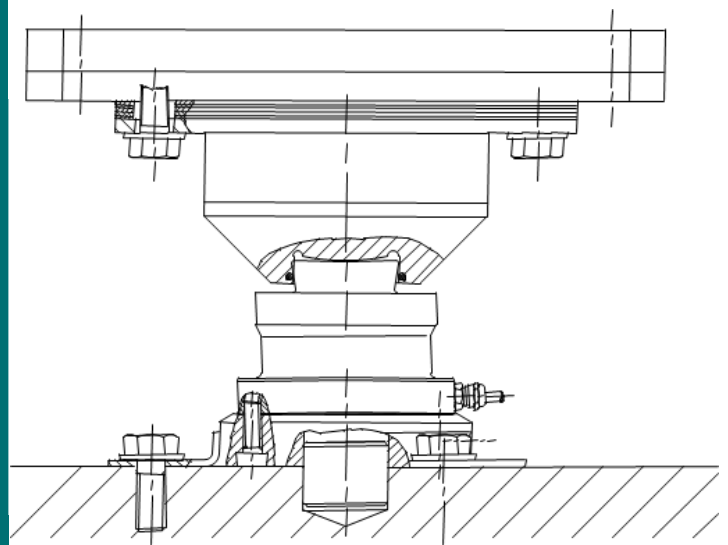

Anwendung

Wärmeisolationsplatten verhindern den Wärmeübertrag von einem Lastträger – z. B. von einem heißen Behälter – über die Lagerelemente auf die Wägezellen.

Durch unzulässig hohe Temperaturen oder durch thermische Gradienten verursachte Messfehler können so verhindert werden.

Der Einsatzbereich der Wägezellen wird erweitert.

Anschweißplatten erleichtern den Einbau der Wägezellenlager. Es entfällt die Notwendigkeit, oberhalb und unterhalb des Lagers präzise Befestigungsbohrungen vorzusehen, bzw. diese ggf. bei der Montage nachzubessern.

Anschweißplatten können auch zum Höhenausgleich verwendet werden, etwa bei Umrüstungen.

Wärmeisolations- und Anschweißplatten können kombiniert werden.

Aufbau

Wärmeisolationsplatten bestehen aus mehreren Lagen Isolierstoff, die zur besseren Lastverteilung jeweils durch dünne Stahlplatten getrennt sind. Die vordefinierten Pakete erweitern den Einsatztemperaturbereich der Wägezellen auf 150 °C. Für andere Einsatzbedingungen sind auf Anfrage auch Wärmeisolationsplatten in angepassten Abmessungen verfügbar.

Die Anschweißplatten sind so ausgeführt, dass sie sich sowohl mit den SENSiQ Secure Mount SSM, als auch mit SENSiQ Elastomer Mount SEM kombinieren lassen.

Funktion

Die oberhalb des Lagers eingebauten Wärmeisolationsplatten verhindern den Wärmefluss vom Lastträger über die Lasteinleitungselemente in die Wägezellen.

Es werden zum einen unzulässig hohe Temperaturen von der Wägezelle ferngehalten - die diese im schlimmsten Fall dauerhaft schädigen könnten – zum anderen werden Temperaturgradienten an der Wägezelle vermieden, die die Genauigkeit beeinträchtigen können.

Standardausführung Wärmeisulationsplatten

Beispiel: SSM 1 t ... 4,7 t

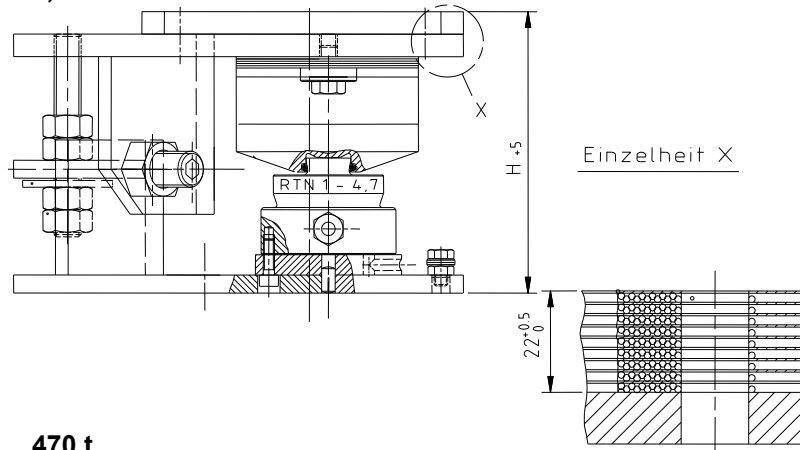

Beispiel: SEM 1 t ... 470 t

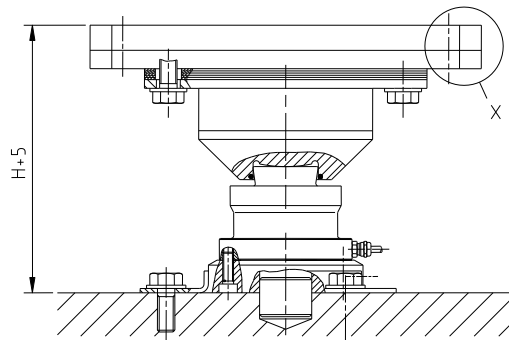

Technische Daten

Für Typ	Material der Metallteile	Höhe	Gesamthöhe H + 5	Material-Nummer
SEM 1 t ... 4,7 t	1.4301	34	132	D733119.01
SEM 10 t ... 22 t	1.4301	34	164	D733119.02
SEM 33 t	S235, galv. verz.	34	202	D733119.03
SEM 47 t	S235, galv. verz.	62	260	V081425.B01
SEM 68 t	S235, galv. verz.	72	292	V081425.B02
SEM 100 t	S235, galv. verz.	82	321	V081425.B03
SEM 150 t	S235, galv. verz.	97	417	V081425.B04
SEM 220 t	S235, galv. verz.	112	485	V081425.B05
SEM 330 t	S235, galv. verz.	132	559	V081425.B06
SEM 470 t	S235, galv. verz.	157	677	V081425.B07
SSM 1 t ... 4,7 t	1.4301	22	138	V020696.B01
SSM 10 t ... 22 t	1.4301	22	172	V020696.B02
SSM 33 t	S235, galv. verz.	22	214	V020696.B05
SSM 47 t	S235, galv. verz.	52	305	V024275.B01

Wärmeisulationsplatten werden grundsätzlich oberhalb des Lagers montiert.

Wärmeisulationsplatten für SSM > 47 t sind auf Anfrage verfügbar. Allerdings reduziert sich dann die horizontale Belastbarkeit und Abhebekraft.

Achtung: Wärmeisolerplatten können im explosionsgeschützten Bereich nur in Zone 2/21/22 ohne Einschränkung eingesetzt werden. Für Zone 1 ist die Konformitätserklärung zu beachten.

Temperaturbereich

- Bis 80 °C Behältertemperatur sind keine Wärmeisolationsplatten nötig.
- Der gezeigte Aufbau mit einfacher Wärmeisolation ist bis 150 °C geeignet.
- Bei höheren Temperaturen sind Sonderlösungen auf Anfrage verfügbar.

Hinweis

Die Lasteinleitung muss im gesamtem Temperaturbereich frei von Kraftnebenschluss ausgeführt sein. Das bedeutet: Anschlagbegrenzungen und Abhebesicherungen müssen trotz thermischer Ausdehnung ausreichend Bewegungsspiel haben.

Standardausführung Anschweißplatten

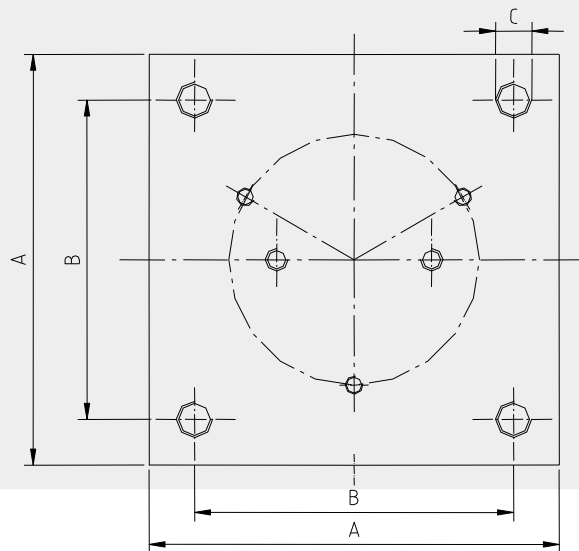

Technische Daten

Typ	Material	Höhe	A	B	C	Materialnummer
SEM / SSM 1 t ... 4,7 t	1.4301	15	140	100	M 12	D733120.06
SEM / SSM 1 t ... 4,7 t	S235, galv. verz.	15	140	100	M 12	D733120.01
SEM / SSM 10 t ... 22 t	1.4301	20	180	140	M 16	D733120.04
SEM / SSM 10 t ... 22 t	S235, galv. verz.	20	180	140	M 16	D733120.02
SEM / SSM 33 t	S235, galv. verz.	25	240	200	M 20	D733120.03

In Kombination mit SSM können die Anschweißplatten oberhalb und unterhalb des Lagers verwendet werden. Bei den Elastomerlagern SEM ist dies nur im Lastbereich 1 t ... 4,7 t möglich.

Bei SEM Lagern ab 10 t können Anschweißplatten nur oberhalb des Lagers verwendet werden, ggf. wird das unten liegende Elastomer direkt verschweißt.

Es wird empfohlen, die Anschweißplatten mit 10 mm Kehlnaht an die Anschlußstruktur zu befestigen.

Ausführungen für andere Nennlasten bzw. in anderen Stärken sind auf Anfrage lieferbar.

Schenck Process Europe GmbH
Pallaswiesenstr. 100
64293 Darmstadt, Germany
T: +49 61 51-15 31 0
F: +49 61 51-15 31 66
sales-eu@schenckprocess.com



<https://www.schenckprocess.com/contact>